



# Operator-Parts Manual Manuel de l'opérateur et pièces Manual del operador y piezas

E104690  
Revision A

 English Oilless, Single Stage, Direct Drive, Electric Air Compressor

 French Compresseur d'air électrique sans huile, à un étage et à prise directe

 Spanish Compresor de aire eléctrico sin aceite, de una sola etapa y de compresión directa



Product style and configuration may vary.

Le style et la configuration du produit peuvent varier.

El estilo y la configuración del producto pueden variar.

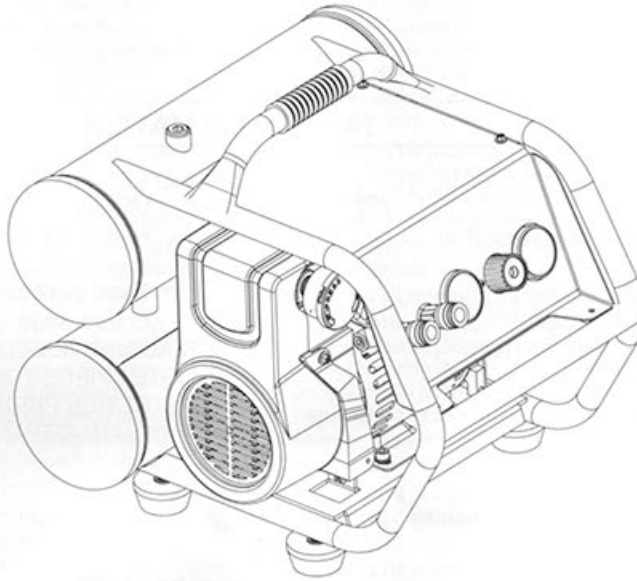

## Specification Chart \_\_\_\_\_ Tableau des spécifications \_\_\_\_\_ Diagrama de las especificaciones

MODEL NO. (No. MODÈLE) (No. MODELO)	RUNNING H.P. (EN MARCHÉ H.P.) (FUNCIONANDO H.P.)	TANK CAPACITY GALLONS (CAPACITÉ DU RÉSERVOIR LITRES) (CAPACIDAD DEL TANQUE LITROS)	VOLTAGE/ AMPS/PHASE (TENSION/ AMPS/PHASE) (VOLTAJE AMP/FASE)	CUT-IN PRESSURE (PRESSION D'ENCLÈCHEMENT) (PRESIÓN DE CONEXIÓN)	CUT-OUT PRESSURE (PRESSION DE DÉCLÈCHEMENT) (PRESIÓN DE DESCONEXIÓN)
CSB1680521 (E104236)	1.6	4.5 (17,0)	120/12/1	120 (8,27 bar)	150 (10,34 bar)

 **WARNING:** Read and understand all safety precautions in this manual before operating. Failure to comply with instructions in this manual could result in personal injury, property damage, and/or voiding of your warranty. The manufacturer **WILL NOT** be liable for any damage because of failure to

 **AVERTISSEMENT** Lisez et veillez à bien comprendre toutes les consignes de sécurité de ce manuel avant d'utiliser l'appareil. Toute dérogation aux instructions contenues dans ce manuel peut causer des blessures, des dégâts matériels et/ou entraîner l'annulation de la garantie. Le fabricant **NE SAURA** être tenu responsable de dommages résultant du défaut de suivre ces directives.

 **ADVERTENCIA:** Lea y comprenda todas las pautas de seguridad contenidas en este manual antes de utilizar esta unidad. Si no cumple con las instrucciones de este manual podría ocasionar lesiones, daños materiales y/o la anulación de su garantía. Al no seguir estas instrucciones, el fabricante **NO SERÁ** responsable de ningún daño.



Questions? See back page. \_\_\_\_\_ Questions ? Consultez la page finale. \_\_\_\_\_ ¿Preguntas? Vea la última página.

## TABLE OF CONTENTS

SAFETY GUIDELINES	..	3	MAINTENANCE	13
OVERVIEW	..	6	Draining the Tank	13
Basic Air Compressor Components	..	6	Cleaning the Air Filter	13
ASSEMBLY	..	7	Checking the Relief Valve	13
Assembling the Compressor	..	7	Testing for Leaks	13
COMPRESSOR CONTROLS	..	8	Storage.	13
ELECTRICAL POWER REQUIREMENTS	.....	9	REPLACEMENT PARTS EXPLODED VIEW	15
Electrical Wiring	..	9	5REPLACEMENT PARTS LIST	16-17
Extension Cords.	..	9	CARE & MAINTENANCE	18
Grounding Instructions	..	9	TROUBLESHOOTING CHART	19
OPERATING INSTRUCTIONS	..	11		
Daily Startup Procedures	..	11		
Daily Shutdown	..	11		

## TABLES DE MATIÈRE

CONSIGNES DE SÉCURITÉ	..	4	ENTRETIEN	13
VUE D'ENSEMBLE	...	6	Vidange du réservoir	13
Éléments de base du compresseur d'air	..	6	Nettoyage du filtre à air	13
ASSEMBLAGE	..	7	Vérification de la soupape de de sûreté	13
Assemblage du compresseur	..	7	Essai d'étanchéité pour fuites	13
COMMANDES DU COMPRESSEUR	..	8	Entreposage	13
SPÉCIFICATIONS DE L'ALIMENTATION	..	8	DIAGRAMME ÉCLATÉ -PIÈCES DE RECHANGE	15
ÉLECTRIQUES	..	9	LISTE PIÈCES DE RECHANGE.	16-17
Câblage électrique	.....	9	ENTRETIEN PÉRIODIQUE.	18
Rallonges	..	9	TABLEAU DÉPANNAGE.	19
Directives de mise à la terre.	..	10		
MODE D'EMPLOI	..	11		
Procédure quotidienne de mise en marche	..	11		
Procédure quotidienne d'arrêt	..	11		













## ÍNDICE

PAUTAS DE SEGURIDAD	..	5	MANTENIMIENTO	14
DESCRIPCIÓN GENERAL	..	6	Desagüe del tanque	14
Componentes básicos del compresor de aire	..	6	Limpieza del filtro de aire	14
ENSAMBLAJE.	...	7	Verificación del nivel de aceite	14
Ensamblaje del compresor	..	7	Cambio de aceite	14
CONTROLES DEL COMPRESOR	..	8	Verificación de la válvula de alivio de presión	14
ESPECIFICACIONES DE ALIMENTACIÓN ELÉCTRICA	10		Prueba para la detección de fugas	14
Cableado eléctrico	10		Almacenamiento.	14
Cordones prolongadores	10		VISTA ESQUEMÁTICA PIEZAS DE REEMPLAZO	15
Instrucciones para hacer tierra.	10		LISTA PIEZAS DE REEMPLAZO.	16-17
IMODO DE EMPLEO	12		MANTENIMIENTO	18
Procedimiento diario de arranque	12		DIAGRAMA PROBLEMAS / SOLUCIONES	19
Procedimiento diario de parada	..	12		

The following information relates to protecting YOUR SAFETY and PREVENTING EQUIPMENT PROBLEMS. To help you recognize this information, we use the following symbols. Please read the manual and pay attention to these sections.

- ⚠ DANGER** – A POTENTIAL HAZARD THAT WILL CAUSE SERIOUS INJURY OR LOSS OF LIFE.  
**⚠ WARNING** – A POTENTIAL HAZARD THAT COULD CAUSE SERIOUS INJURY OR LOSS OF LIFE.  
**⚠ CAUTION** – A POTENTIAL HAZARD THAT MAY CAUSE MODERATE INJURY OR DAMAGE TO EQUIPMENT.

### ⚠ WARNING



1. **RISK OF FIRE OR EXPLOSION.** Never spray flammable liquids in a confined area with compressor present. Compressor motor and pressure switch produce electrical sparks while operating. If sparks come into contact with vapors from gasoline or other solvents, they may ignite, causing fire or explosion. Always operate the compressor in a well-ventilated area. Do not smoke while spraying. Do not spray where sparks or flames are present.
 
2. **RISK OF BURSTING.** Always drain the air compressor tank daily or after each use. If the tank develops a leak, replace the air compressor. Never use the air compressor after a tank leak has been found or try to make any modifications to the tank. Do not weld, drill or modify the air tank. Welding or modifications of the air compressor tank can severely impair tank strength and cause an extremely hazardous condition, and will void the warranty.
 
3. **RISK OF ELECTRICAL SHOCK.** Never operate the air compressor in the rain or wet conditions. Any electrical issues or repairs should be performed by authorized personnel such as an electrician and should comply with all national and local electrical codes. The air compressor should also have the proper three prong grounding plug, correct voltage, and adequate fuse protection.
 
4. **RISK OF INJURY.** This unit starts automatically. ALWAYS shut off the compressor, remove the plug from the outlet, and bleed all pressure from the system before servicing the compressor, and when the compressor is not in use. Do not use the unit with the shrouds or belt guard removed. Serious injury could occur from contact with moving parts.
 
5. **RISK OF AIR TOOL BURSTING.** Check the manufacturer's maximum pressure rating for air tools and accessories. Compressor outlet pressure must be regulated so as to never exceed the maximum pressure rating of the tool. Relieve all pressure through the hose before attaching or removing accessories.
 
6. **RISK OF BURNS.** High temperatures are generated by the pump and manifold. To prevent burns or other injuries, DO NOT touch the pump, manifold or transfer tube while the pump is running. Allow them to cool before handling or servicing. Keep children away from the compressor at all times.
 
7. **RISK TO BREATHING.** Always read material safety information before spraying paints or toxic materials, and follow all safety instructions. Always use a properly qualified respirator mask if there is a chance of inhaling anything you may be spraying. Read all instructions to verify that your respirator mask is qualified to properly protect you for this application. Never directly inhale the compressed air produced by a compressor. It is not suitable for breathing purposes.
 
8. **RISK OF EYE INJURY.** Always wear ANSI Z87.1 approved safety glasses with side shields when the air compressor is in use. Turn off the air compressor and drain the air tank before performing any type of maintenance or disassembly of the hoses or fittings. Never point any nozzle or sprayer toward any part of the body or at other people or animals.
 
9. **RISK OF BURSTING.** Never modify the air compressor's factory settings which control the tank pressure or adjust the relief valve for any reason. Doing so may create an extremely hazardous condition, and will void all warranties. The relief valve has been pre-set at the factory for the maximum pressure of this unit. Personal injury and /or property damage may result if the relief valve is tampered with.
 
10. **RISK OF BURSTING.** Do not use plastic or pvc pipe for routing compressed air. Use only galvanized steel pipe and fittings for compressed air distribution lines.
 
11. **RISK TO HEARING.** Always wear hearing protection when using an air compressor. Failure to do so may result in hearing loss.
 
12. **RISK OF FALLING.** Operation of the air compressor should always be in a position that is stable. Never use the air compressor on a rooftop or elevated position that could allow the unit to fall or be tipped over. Use additional air hose for elevated jobs.
 
13. The power cord on this product contains lead, a chemical known to the State of California to cause cancer, and birth defects or other reproductive harm. Wash hands after handling.
 

**NOTE: ELECTRICAL WIRING.** Refer to the air compressor's serial label for the unit's voltage and amperage requirements. Ensure that all wiring is done by a licensed electrician, in accordance with the National Electrical code.

### ⚠ CAUTION

1. Drain the moisture from the tank on a daily basis. A clean, dry tank will help prevent corrosion.
2. Pull the pressure relief valve ring daily to ensure that the valve is functioning properly, and to clear the valve of any possible obstructions.
3. To provide proper ventilation for cooling, the compressor must be kept a minimum of 12 inches (31 cm) from the nearest wall, in a well-ventilated area.
4. Fasten the compressor down securely if transporting is necessary. Pressure must be released from the tank before transporting.
5. Protect the air hose and electric cord from damage and puncture. Inspect them weekly for weak or worn spots, and replace if necessary.
6. To reduce the risk of electric shock, do not expose to rain. Store indoors.
7. Never operate the compressor if the power cord or plug are damaged. Take the equipment to the nearest Authorized Service Center, and a specialist technician will replace it.

Les informations suivantes concernent VOTRE SÉCURITÉ et LA PROTECTION DU MATÉRIEL CONTRE LES PANNES. Pour vous aider à identifier la nature de ces informations, nous utilisons les symboles suivants. Veuillez lire le manuel et prêter attention à ces sections.

-  **DANGER** – DANGER POSSIBLE CAUSANT DE GRAVES BLESSURES OU LA MORT.
-  **AVERTISSEMENT** – DANGER POSSIBLE POUVANT CAUSER DES BLESSURES GRAVES OU LA MORT.
-  **MISE EN GARDE** – DANGER POSSIBLE POUVANT CAUSER DES BLESSURES MOYENNEMENT GRAVES OU ENDOMMAGER L'APPAREIL.

### AVERTISSEMENT

1.  **RISQUE D'INCENDIE OU D'EXPLOSION.** Ne jamais vaporiser de liquides inflammables dans un endroit confiné, en présence du compresseur. Il est normal que le moteur et le manostat produisent des étincelles durant le fonctionnement. Si les étincelles entrent en contact avec des vapeurs d'essence ou d'autres solvants, ces vapeurs peuvent s'enflammer et causer un incendie ou une explosion. Toujours utiliser le compresseur dans une zone bien aérée. Ne pas fumer durant la pulvérisation. Ne pas pulvériser en présence d'étincelles ou de flammes.
2.  **RISQUE D'ÉCLATEMENT.** Toujours purger le compresseur d'air chaque jour ou après chaque usage. Si une fuite est décelée, remplacer le compresseur d'air. Ne jamais utiliser le compresseur d'air après avoir décelé une fuite au réservoir ou tenter de faire des modifications. Ne pas souder, percer ni modifier le réservoir d'air. La soudure ou des modifications sur le réservoir du compresseur d'air peuvent sensiblement altérer sa solidité, causer des conditions d'utilisation extrêmement dangereuses et entraînera également l'annulation de la garantie.
3.  **RISQUE DE CHOC ÉLECTRIQUE.** Ne jamais utiliser un compresseur d'air sous la pluie ou conditions mouillées. Tout problème électrique ou réparations doivent être effectuées par un électricien qualifié, conformément au code électrique national et local. Le compresseur doit également posséder une fiche à trois broches avec mise à la terre, tension adéquate et protection de fusible appropriée.
4.  **RISQUE DE BLESSURES.** Cet appareil se met en marche automatiquement. **TOUJOURS** arrêter le compresseur, débrancher de la prise de courant et purger toute la pression avant de procéder à l'entretien du compresseur ou lorsque l'appareil n'est pas en usage. Ne pas utiliser l'appareil sans les écrans de protection ou le protège-courroie. Il existe un risque de blessures graves en cas de contact avec les pièces en mouvement.
5.  **RISQUE D'ÉCLATEMENT – APPAREIL PNEUMATIQUE.** Vérifier la spécification de pression maximum recommandée par le fabricant pour les outils et les accessoires pneumatiques. La pression de sortie du compresseur doit être réglée de façon à ne jamais dépasser la pression nominale maximum de l'outil. Il est requis de dépressuriser complètement le tuyau, avant de raccorder ou de débrancher des accessoires.
6.  **RISQUE DE BRÛLURES.** Les températures élevées sont produites par la pompe et le collecteur. Pour éviter les brûlures ou autres blessures, **NE PAS TOUCHER** à la pompe, au collecteur, ni au tube de transfert, lorsque la pompe est en marche. Laisser refroidir avant de manipuler ou de procéder à l'entretien. Maintenir les enfants à l'écart du compresseur en tout temps.
7.  **RISQUE RESPIRATOIRE.** Toujours lire l'information de sécurité avant de pulvériser de la peinture ou des matériaux toxiques et s'assurer de suivre toutes et suivez les consignes de sécurité. Toujours utiliser un masque respiratoire approuvé, s'il existe un risque d'inhaler le produit pulvérisé. Lire toutes les directives pour confirmer que le masque respiratoire est approuvé pour assurer votre protection de façon appropriée. Ne jamais inhaler l'air comprimé produit par un compresseur. Il ne convient pas à des fins de respiration.
8.  **RISQUE DE BLESSURES AUX YEUX.** Toujours porter des lunettes de sécurité avec protection latérale homologuées ANSI Z87 1, lors de l'utilisation du compresseur d'air. Fermer le compresseur et drainer le réservoir avant de procéder à quelque type d'entretien ou de retirer les tuyaux ou les connexions. Ne jamais diriger une buse ou un pulvérisateur vers quelque partie du corps ou vers des personnes ou animaux.
9.  **RISQUE D'ÉCLATEMENT.** Pour quelque raison, ne jamais modifier les réglages effectués en usine, contrôlant la pression du réservoir, ni de modifier la soupape de sûreté. Une telle procédure pourrait provoquer des conditions extrêmement dangereuses et entraîner l'annulation de toutes les garanties. La soupape de sûreté a été pré-réglée en usine de manière à fournir la pression maximum à cette unité. La modification de la soupape de sûreté peut entraîner des blessures et/ou des dégâts matériels.
10.  **RISQUE D'ÉCLATEMENT.** Ne pas utiliser de tuyaux en plastique ou en PVC pour l'air comprimé. Utiliser uniquement des tuyaux et des connexions en acier galvanisé pour le circuit de distribution de l'air comprimé.
11.  **RISQUE AUDITIF.** Porter toujours des protecteurs d'oreilles à l'usage d'un compresseur d'air. Le défaut de suivre cette consigne de sécurité pourrait provoquer la perte de l'ouïe.
12. **RISQUE DE CHUTE.** Le compresseur d'air doit toujours être utilisé et fonctionner dans une position de stabilité. Ne jamais utiliser le compresseur d'air sur un toit ou dans une position élevée, de laquelle il pourrait tomber ou basculer. Rallonger le boyau d'air pour les travaux en hauteur.
13.  Le cordon électrique de ce produit contient du plomb, un produit chimique reconnu par l'État de Californie comme pouvant causer le cancer, des malformations congénitales ou autres problèmes de reproduction. Se laver les mains après une manipulation.

**REMARQUE : CÂBLAGE ÉLECTRIQUE.** Pour les normes de tension et d'intensité de courant de l'unité, veuillez référer à l'étiquette de série du compresseur d'air. Assurez-vous que tout le câblage électrique est installé par un électricien licencié, selon le code électrique national.

### MISE EN GARDE

1. Vidangez tous les jours l'humidité accumulée dans le réservoir. Un réservoir doit être propre et sec, pour prévenir la corrosion.
2. Tirez tous les jours sur l'anneau de la soupape de sûreté pour vous assurer que celle-ci fonctionne correctement et éliminer toutes les obstructions possibles de la soupape.
3. Pour assurer une ventilation appropriée pour le refroidissement, le compresseur doit être placé à une distance minimum de 31 cm (12 pouces) du mur le plus proche, dans une zone bien aérée.
4. Si vous transportez le compresseur, fixez-le fermement en place. Il est nécessaire de dépressuriser le réservoir avant le transport.
5. Protégez le tuyau d'air et le cordon électrique contre les dommages et la perforation. Inspectez-les à chaque semaine pour déceler toute trace de faiblesse ou d'usure et remplacez-les au besoin.
6. Pour réduire les risques de choc électrique, protégez l'appareil de la pluie. Rangez-le à l'intérieur.
7. Ne faites jamais fonctionner le compresseur, en présence de dommages au cordon électrique ou à la fiche. Emportez l'appareil au centre autorisé de service le plus près et un technicien spécialisé le remplacera.

La información que sigue se refiere a la protección de SU SEGURIDAD y a la PREVENCIÓN DE PROBLEMAS DEL EQUIPO. Como ayuda para reconocer esta información, usamos los siguientes símbolos. Lea por favor el manual y preste atención a estas secciones.

- ⚠ PELIGRO** – PELIGRO POSIBLE QUE CAUSARÁ LESIONES SERIAS O LA MUERTE.  
**⚠ ADVERTENCIA** – PELIGRO POSIBLE QUE PODRÍA PROVOCAR LESIONES SERIAS O LA MUERTE.  
**⚠ PRECAUCIÓN** – PELIGRO POSIBLE QUE PODRÍA PROVOCAR LESIONES MEDIANAS O DAÑAR EL EQUIPO.

### ⚠ ADVERTENCIA

1. **RIESGO DE INCENDIO O EXPLOSIÓN.** Nunca rocíe líquidos inflamables en un área confinada donde esté el compresor. Es normal que el motor y el interruptor de presión produzcan chispas durante el funcionamiento. Si las chispas entran en contacto con vapores de gasolina u otros disolventes, éstos podrían encenderse, causando un incendio o una explosión. Siempre opere el compresor en un lugar bien ventilado. No fume al pulverizar. No pulverice donde existan chispas o llamas. 
  2. **RIESGO DE EXPLOSIÓN.** Siempre drene el compresor de aire cada día o después de cada uso. Si detecta una fuga en el tanque, reemplace el compresor de aire. Después de detectar una fuga en el tanque, nunca utilice el compresor de aire ni haga modificaciones. No suelde, ni perforo ni modifique el tanque del aire de este compresor. La soldadura o las modificaciones en el tanque del compresor de aire podrían deteriorar gravemente la resistencia del tanque, causar condiciones extremadamente peligrosas y también anulará la garantía. 
  3. **RIESGO DE CHOQUE ELÉCTRICO.** Nunca utilice el compresor de aire sobre la lluvia o en condiciones mojadas. Cualquier problema o reparación debe ser realizado por un electricista calificado, según el código eléctrico nacional y local. El compresor debe también tener un enchufe con tres brochas para hacer tierra, un voltaje adecuado y protección apropiada para fusibles. 
  4. **RIESGO DE LESIONES.** Esta unidad arranca automáticamente. SIEMPRE apague el compresor, desenchúfelo del tomacorriente y drene toda la presión del sistema, antes de dar servicio al compresor y también cuando no lo utilice. No utilice la unidad sin las cubiertas de protección o sin el protector de correa, ya que al contacto con las piezas móviles podría causar lesiones serias. 
  5. **RIESGO DE EXPLOSIÓN – APARATO NEUMÁTICO.** Verifique la presión nominal máxima recomendada por el fabricante para las herramientas y los accesorios neumáticos. Debe regular la presión de salida del compresor de tal manera que nunca se exceda la presión nominal máxima de la herramienta. Debe aliviar completamente toda la presión del tubo, antes de conectar o quitar accesorios. 
  6. **RIESGO DE QUEMADURAS.** La bomba y el colector producen altas temperaturas. Para impedir quemaduras u otras lesiones, NO TOQUE la bomba, el colector, ni el tubo de transferencia, mientras la bomba está funcionando. Déjelos enfriar antes de tocarlos o de dar servicio. Mantenga a los niños alejados del compresor en todo momento. 
  7. **RIESGO PARA LA RESPIRACIÓN.** Asegúrese de leer toda la información de seguridad antes de pulverizar pinturas o materiales tóxicos y siga las pautas de seguridad. Siempre utilice una máscara respiratoria aprobada si hay un riesgo de inhalar el producto pulverizado. Lea todas las instrucciones y asegúrese de que su máscara respiratoria esté aprobada para protegerle adecuadamente. Nunca inhale el aire comprimido producido por un compresor. No es adecuado para fines de respiración. 
  8. **RIESGO DE LESIONES OCULARES.** Siempre utilice gafas de seguridad con protección lateral aprobadas ANSI Z87 1, al utilizar el compresor de aire. Apague el compresor y drene el tanque antes de proceder con cualquier tipo de mantenimiento o de quitar las mangueras o las conexiones. Nunca dirija la boquilla ni el pulverizador hacia ninguna parte del cuerpo, ni personas, ni animales. 
  9. **RIESGO DE EXPLOSIÓN.** Nunca, por ninguna razón, intente modificar los ajustes ejecutados en la fábrica que controlan la presión del tanque, ni intente modificar la válvula de alivio de presión. Ya que al hacerlo puede provocar condiciones extremadamente peligrosas y anular todas las garantías. La válvula de alivio de presión ha sido ajustada en la fábrica para proporcionar la presión máxima de esta unidad. La modificación de la válvula de alivio de presión puede ocasionar lesiones y/o daños materiales. 
  10. **RIESGO DE EXPLOSIÓN.** No utilice tubería de plástico ni de PVC para el sistema de aire comprimido. Utilice solamente tubería y conexiones de acero galvanizado para las líneas de distribución del aire comprimido. 
  11. **RIESGO AL SENTIDO DEL OÍDO.** Siempre utilice protectores auditivos al utilizar un compresor de aire. Al no seguir esta pauta de seguridad puede provocar la pérdida de la audición. 
  12. **RIESGO DE CAÍDA** El compresor siempre debe ser operado en una posición estable. Nunca utilice el compresor sobre un techo o en una posición elevada ya que podría caer o volcarse. Al trabajar en posiciones elevadas, utilice una manguera de aire más larga. 
  13. El cable eléctrico del producto contiene plomo, un producto químico reconocido por el Estado de California como causante de cáncer, defectos de nacimiento o daños de reproducción. Lávese las manos, después de usarse. 
- NOTA: CABLEADO ELÉCTRICO.** Para los requisitos de voltaje y amperaje de la unidad, refiérase a la etiqueta de serie del compresor de aire. Asegúrese de que todo el cableado esté instalado por un electricista calificado, según el código eléctrico nacional

### ⚠ PRECAUCIÓN

1. Elimine la humedad del tanque todos los días. Un tanque debe estar limpio y seco, para impedir la corrosión.
2. Hale el anillo de la válvula de alivio de presión todos los días para asegurarse de que la válvula esté funcionando adecuadamente y para eliminar cualquier obstrucción en la válvula.
3. Para asegurar una ventilación adecuada para el enfriamiento, debe mantener el compresor a una distancia mínima de 31 cm (12 pulg.) de la pared más cercana, en una zona bien ventilada.
4. Para transportar el compresor, debe fijarlo firmemente en su lugar. Debe aliviar la presión del tanque antes de transportarlo.
5. Proteja la manguera de aire y el cordón eléctrico contra daños y pinchaduras. Inspecciónelos cada semana para detectar las zonas frágiles o gastadas, y reemplácelos si fuera necesario
6. Para reducir el riesgo de choque eléctrico, proteja la unidad de la lluvia. Guárdela al interior.
7. Nunca ponga a funcionar el compresor con un cordón eléctrico o un enchufe dañado. Lleve el aparato al centro de servicio autorizado, más cercano a su domicilio, para que un técnico especializado lo reemplace.

## OVERVIEW \ VUE D'ENSEMBLE \ DESCRIPCIÓN GENERAL

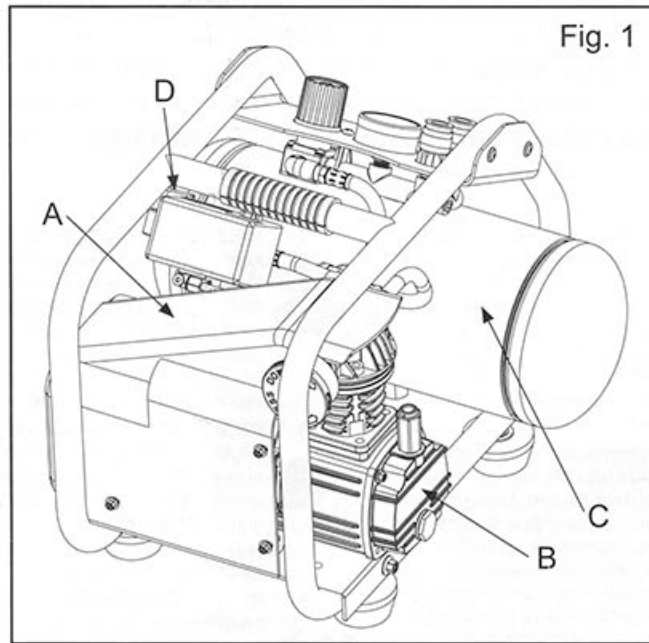

### BASIC AIR COMPRESSOR COMPONENTS

Oil-less air compressors are factory lubricated for life and do not require any oil.

The basic components of the air compressor are the electric motor, pump, pressure switch, and tank.

The **electric motor** (see **A**) powers the pump. The electric motor is equipped with an overload protector and an automatic reset. If the motor becomes overheated, the overload protector will shut it down to prevent damage to the motor. When the motor sufficiently cools, it will automatically restart.

The **pump** (see **B**) compresses the air and discharges it into the tank.

The **tank(s)** (see **C**) store the compressed air.

The **pressure switch** (see **D**) shuts down the motor and relieves air pressure in the pump and transfer tube when the air pressure in the tank reaches the kick-out pressure. As compressed air is used and the pressure level in the tank drops to the kick-in pressure, the pressure switch restarts the motor automatically, without warning, and the pump resumes compressing air.



### ÉLÉMENTS DE BASE COMPRESSEUR D'AIR

Les compresseurs à air sans huile sont lubrifiés à vie en usine et ne requièrent aucune huile.

Les éléments de base du compresseur d'air sont le moteur électrique, la pompe, le manostat et le réservoir.

Le **moteur électrique** (voir **A**) actionne la pompe. Le moteur électrique est équipé d'un dispositif de protection contre les surcharges et un autre de réenclenchement automatique. Si le moteur surchauffe, le dispositif de protection coupe l'alimentation pour éviter d'endommager le moteur. Lorsque le moteur est suffisamment refroidi, il redémarre automatiquement.

La **pompe** (voir **B**) comprime l'air et le décharge dans le réservoir.

Le(s) **réservoir(s)** (voir **C**) emmagasine(nt) l'air comprimé.

Le **manostat** (voir **D**) arrête le moteur et relâche la pression d'air dans la pompe et le tube de transfert lorsque la pression d'air dans le réservoir atteint le point de déclenchement de pression. À mesure que l'air comprimé est utilisé et que le niveau de pression dans le réservoir diminue jusqu'au point d'enclenchement de pression. Le manostat remet le moteur en marche automatiquement, sans avertissement et la pompe reprend la compression d'air.



### COMPONENTES BÁSICOS - COMPRESOR DE AIRE

Los compresores de aire sin aceite están lubricados en la fábrica y no requieren aceite.

Los componentes básicos del compresor de aire son el motor eléctrico, la bomba, el interruptor de presión y el tanque.

El **motor eléctrico** (vea **A**) acciona la bomba. El motor eléctrico está equipado con un protector contra las sobrecargas y otro para una reinicialización automática. Si el motor se sobrecalienta, el protector contra las sobrecargas lo apagará para evitar daños al motor. Cuando el motor se enfría lo suficiente, volverá a arrancar automáticamente.

La **bomba** (vea **B**) comprime el aire y lo descarga dentro del tanque.

El(los) **tanque(s)** (vea **C**) almacena(n) el aire comprimido

El **interruptor de presión** (vea **D**) apaga el motor y alivia la presión de aire dentro de la bomba y del tubo de transferencia, cuando la presión de aire en el tanque alcanza el punto de presión de desconexión. Después utilizando el aire comprimido, el nivel de presión baja en el tanque hasta llegue el nivel del punto de presión de conexión. El interruptor de presión vuelve a arrancar el motor automáticamente y la bomba continúa comprimiendo el aire.

## ASSEMBLY / ASSEMBLAGE / ENSAMBLAJE



### ASSEMBLING THE COMPRESSOR

1. Unpack the air compressor. Inspect the unit for damage. If the unit has been damaged in transit, contact the carrier and complete a damage claim. Do this immediately because there are time limitations to damage claims.
2. Check the compressor's serial label to ensure that you have received the model ordered, and that it has the required pressure rating for its intended use.
3. Locate the compressor according to the following guidelines:
  - a. Position the compressor near a grounded electrical outlet (see **GROUNDING INSTRUCTIONS**, page 9). **Avoid using an extension cord; use a longer hose instead.**
  - b. The compressor must be at least 12 inches (31 cm) from any wall or obstruction, in a clean, well-ventilated area, to ensure sufficient air flow and cooling.
  - c. In cold climates, store portable compressors in a heated building when not in use. This will reduce problems with motor starting and freezing of water condensation.
  - d. Remove the compressor from the shipping pallet or carton and place it on the floor or a hard, level surface. The compressor must be level to ensure proper drainage of the moisture in the tank.
4. Connect an air hose to the compressor hose outlet.



### ASSEMBLAGE DU COMPRESSEUR

1. Déballez le compresseur d'air. Inspectez-le pour vous assurer qu'il n'est pas endommagé. Si l'unité a été endommagée durant le transport, contactez le transporteur et complétez un formulaire de réclamation. Pour dommages. Il est nécessaire de procéder immédiatement, considérant les délais de prescription de ces demandes d'indemnisation.
2. Vérifiez l'étiquette du numéro de série du compresseur pour vous assurer qu'il s'agit bien du modèle commandé et que la pression nominale est conforme à l'utilisation prévue.
3. Placez le compresseur selon les directives suivantes:
  - a. Placez le compresseur près d'une prise de courant équipée d'une mise à la terre (voir les **DIRECTIVES DE MISE À LA TERRE**, page. 9). **Évitez d'utiliser une rallonge; utilisez plutôt un tuyau plus long.**
  - b. Le compresseur doit être situé à au moins 31 cm (12 po) du mur ou de tout objet faisant obstruction, dans un endroit propre et bien aéré, pour assurer une circulation d'air et un refroidissement suffisants.
  - c. Dans des climats froids, rangez les compresseurs portatifs dans un bâtiment chauffé lorsqu'ils ne sont pas en service. Cette pratique réduira les problèmes de démarrage du moteur et de gel de l'eau produite par condensation.
  - d. Retirez le compresseur de la palette de transport ou de l'emballage et placez-le sur une surface solide et de niveau. Le compresseur doit être de niveau pour assurer un bon drainage de l'humidité du réservoir.
4. Connectez un tuyau d'air à la sortie de tuyau du compresseur.



### ENSAMBLAJE DEL COMPRESOR

1. Desembale el compresor de aire. Inspeccione la unidad para asegurarse que no sufrió daños. Si la unidad ha sido dañada durante el transporte, llame a la empresa transportadora y complete un formulario de reclamación por daños. Haga esto inmediatamente porque existen limitaciones de tiempo respecto a las reclamaciones por daños.
2. Verifique la etiqueta del número de serie del compresor para asegurarse de que haya recibido el modelo que pidió y que el mismo tenga la presión nominal requerida para el uso deseado.
3. Coloque el compresor según las instrucciones siguientes:
  - a. Coloque el compresor cerca de un tomacorriente eléctrico equipado con una conexión para hacer tierra (vea las **INSTRUCCIONES** para hacer tierra, página 9). **Evita utilizar un cordón prolongador; utilice una manguera más larga en su lugar.**
  - b. El compresor debe estar a una distancia mínima de 31 cm (12 pulg.) de cualquier pared u obstrucción, en un área limpia y bien ventilada para asegurar que exista un flujo de aire y un enfriamiento suficientes.
  - c. En climas fríos, guarde los compresores portátiles en un edificio con calefacción, cuando no los utilice. Esto reducirá los problemas de arranque del motor y del congelamiento del agua de condensación.
  - d. Quite el compresor de la paleta de transporte o del embalaje y colóquelo, sobre una superficie dura y nivelada. Debe quedar nivelado el compresor para asegurar un drenaje adecuado de la humedad del tanque.
4. Conecte una manguera de aire con la salida para manguera del compresor.

# COMPRESSOR CONTROLS / COMMANDES DU COMPRESSEUR / CONTROLES DEL COMPRESOR



## COMPRESSOR CONTROLS

### ON/OFF Switch (see A)

This switch turns on the compressor. It is operated manually, but when in the AUTO position, it allows the compressor to start up or shut down automatically, without warning, upon air demand. ALWAYS set this switch to OFF when the compressor is not being used, and before unplugging the compressor.

### Pressure Relief Valve (see B)

If the pressure switch does not shut down the motor when pressure reaches the preset level, this valve will pop open automatically to prevent over pressurization. To operate manually, pull the ring on the valve to relieve air pressure in the tank.

### Tank Pressure Gauge (see C)

This gauge measures the pressure level of the air stored in the tank. It is not adjustable by the operator, and does not indicate line pressure.

### Air Pressure Regulator (see D)

This air pressure regulator enables you to adjust line pressure to the tool you are using.

**▲ WARNING** Never exceed the maximum working pressure of the tool.

Turn the knob clockwise to increase pressure, and counterclockwise to decrease pressure.

### Regulated pressure gauge (see E)

This gauge measures the regulated outlet pressure.

### Air Outlet Quick Connect Couplings (see F)

Connect air hose quick connect fitting to quick connect couplings.

### Unregulated pressure port access. (See G)

This 1/2"NPT port provides an unregulated air outlet that is intended for use with the Industrial Air H4X Air Hub (Sold Separately). By replacing the 1/2" NPT plug with a 1/2" high pressure quick connect and air line, the H4X Air Hub can be used remotely and increase the efficiency of the compressor up to 4 times when used with Nail Guns. See enclosed tag for details on this amazing accessory.



## COMMANDES DU COMPRESSEUR

### Interrupteur ON/OFF (voir A)

Cet interrupteur met en marche le compresseur. Il est actionné manuellement, mais réglé en position automatique «AUTO», le compresseur se met en marche ou s'arrête automatiquement sans avertissement, en fonction de la demande d'air. Réglez TOUJOURS le manostat en position fermée «OFF» lorsque le compresseur n'est en usage et avant de le débrancher.

### Soupape de sûreté (voir B)

Si le manostat n'arrête pas le moteur quand la pression atteint le niveau programmé, cette soupape s'ouvre automatiquement pour éviter toute surpressurisation. Pour l'actionner manuellement, tirez sur son anneau afin de libérer la pression d'air dans le réservoir.

### Manomètre du réservoir (voir C)

Ce manomètre mesure le niveau de pression d'air dans le réservoir. L'utilisateur ne peut pas régler ce manomètre et il n'indique pas la pression présente dans la conduite.

### Régulateur de pression d'air (voir D)

Ce régulateur de pression d'air vous permet de régler la pression présente dans la conduite d'air de l'outil que vous utilisez.

**▲ AVERTISSEMENT** Ne dépassez jamais la pression nominale maximum de l'outil.

Tournez le bouton dans le sens des aiguilles d'une montre pour augmenter la pression et dans le sens inverse pour la réduire.

### Manomètre de pression régulée (voir E)

Ce manomètre mesure la pression de sortie régulée.

### Accouplements à connexion rapide de sorties d'air (voir F)

Branchez la fixation à connexion rapide du tuyau d'air aux accouplements à connexion rapide.

### Accès non régulé à l'orifice de refoulement. (voir G)

Cet orifice NPT de 1/2 po fournit une sortie d'air non régulée, destiné à l'usage de l'accessoire "Industrial Air H4X Air Hub" (vendu séparément). En remplaçant le bouchon NPT de 1/2 po par un tuyau d'air à haute pression de 1/2 po, l'accessoire "H4X Air Hub" peut être utilisé à distance et augmenter jusqu'à 4 fois l'efficacité du compresseur, à l'usage de cloueuses. Consultez l'étiquette incluse pour plus de détails au sujet de cet accessoire incroyable.



## CONTROLES DEL COMPRESOR

### Interruptor ON/OFF (vea A)

Este interruptor enciende el compresor. Se opera manualmente, pero colocado en posición automática "AUTO" el compresor arranca o se para automáticamente sin previo aviso, según la demanda de aire. SIEMPRE coloque este interruptor en la posición cerrada "OFF" cuando no utilice el compresor y antes de desconectarlo.

### Válvula de alivio de presión (vea B)

Si el interruptor de presión no apaga el motor cuando la presión alcanza el nivel programado, esta válvula se abrirá automáticamente para evitar una sobrepresión. Para accionarla manualmente, tire el anillo de la válvula de alivio de presión para aliviar la presión de aire en el tanque.

### Manómetro del tanque (vea C)

Este manómetro mide la presión del aire almacenado en el tanque. No es ajustable por el operador y no indica la presión que se encuentra en la línea.

### Regulador de presión de aire (vea D)

Este regulador de presión de aire le permite ajustar la presión en la línea conectada con la herramienta utilizada.

**▲ ADVERTENCIA** Nunca sobrepase la presión nominal máxima de la herramienta.

Gire el botón en el sentido del reloj para aumentar la presión y en el sentido contrario para disminuirla.

### Manómetro de presión regulada (vea E)

Este manómetro mide la presión regulada de salida

### Acoplamiento de conexión rápida para salidas de aire (vea F)

Enchufe la fijación de conexión rápida de la manguera de aire sobre los acoplamiento de conexión rápida.

### Acceso no regulado a un orificio de descarga. (vea G)

Este orificio NPT de 1/2 pulg. proporciona una salida no regulada de aire, para el uso del accesorio "Industrial Air H4X Air Hub" (vendido por separado). Reemplazando el tapón NPT de 1/2 pulg. por una manguera de aire de alta presión de 1/2 pulg. puede utilizar el accesorio "H4X Air Hub" a una distancia mayor y aumentar hasta 4 veces la eficacia del compresor, cuando lo utilice con clavadoras. Consulte la etiqueta incluida para más detalles relacionados con este accesorio increíble.

Fig. 3

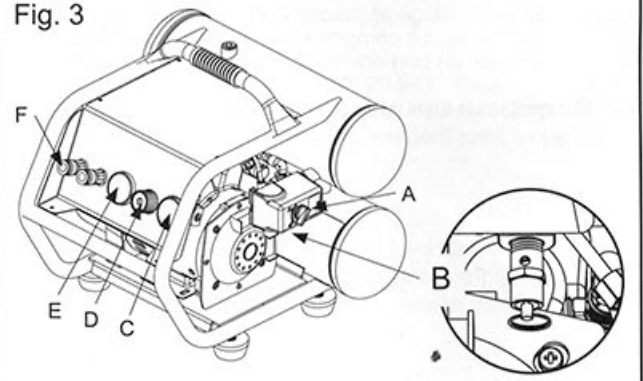



# ELECTRICAL POWER REQUIREMENTS SPÉCIFICATIONS D'ALIMENTATION ÉLECTRIQUE ESPECIFICACIONES DE ALIMENTACIÓN ELÉCTRICA



## ELECTRICAL WIRING

Refer to the air compressor's serial label for the unit's voltage and amperage requirements.

### Use a dedicated circuit

For best performance and reliable starting, the air compressor must be plugged into a dedicated circuit, as close as possible to the fusebox or circuit breaker. The compressor will use the full capacity of a typical 15 amp household circuit. If any other electrical devices are drawing from the compressor's circuit, the compressor may fail to start. Low voltage or an overloaded circuit can result in sluggish starting that causes the motor overload protection system or circuit breaker to trip, especially in cold conditions.

**NOTE:** A circuit breaker is recommended. If the air compressor is connected to a circuit protected by a fuse, use dual element time delay fuses (Buss Fusetron type "T" only).



## ELECTRICAL CORDS

**NOTE:** Avoid use of extension cords.

For optimum performance, plug the compressor power cord directly into a grounded wall socket. Do not use an extension cord unless absolutely necessary. Instead, use a longer air hose to reach the area where the air is needed.

If use of an extension cord cannot be avoided, the cord should be no longer than 50 feet and be a minimum wire size of 12 gauge (AWG). Do not use a 16 or 14 gauge extension cord.

Use only a 3-wire extension cord that has a 3-blade grounding plug, and a 3-slot receptacle that will accept the plug on the product. Make sure your extension cord is in good condition. An undersized cord will cause a drop in line voltage, resulting in loss of power and overheating. The smaller the gauge number, the heavier the cord.



## GROUNDING INSTRUCTIONS

This product should be grounded. In the event of an electrical short circuit, grounding reduces the risk of electric shock by providing an escape wire for the electric current.

This product is equipped with a cord having a grounding wire with an appropriate grounding plug. The plug must be plugged into an outlet that is properly installed and grounded in accordance with all local codes and ordinance.

**⚠ DANGER** Improper installation of the grounding plug can result in a risk of electric shock. If repair or replacement of the cord or plug is necessary, do not connect the grounding wire to either flat blade terminal. The wire insulation having an outer surface that is green with or without yellow stripes is the grounding wire.

This product is for use on a nominal 115 volt circuit. A cord with a grounding plug, as shown here, shall be used.

Make sure that the product is connected to an outlet having the same configuration as the plug (see Figure 4). No adapter should be used with this product.

Check with a licensed electrician if the grounding instructions are not completely understood, or if in doubt as to whether the product is properly grounded. Do not modify the plug provided; if it will not fit the outlet, have the proper outlet installed by a licensed electrician.



## CÂBLAGE ÉLECTRIQUE

Pour les normes de tension et d'intensité de courant de l'unité, veuillez référer à l'étiquette de série du compresseur d'air.

### Utilisez un circuit spécialisé

Pour obtenir un rendement optimum et une mise en marche fiable, le compresseur doit être branché sur un circuit spécialisé (unique), le plus près possible de la boîte à fusibles ou du disjoncteur. Le compresseur utilisera la pleine capacité d'un circuit domestique typique de 15 ampères. Si d'autres appareils électriques sont branchés sur le circuit du compresseur, celui-ci pourrait ne pas se mettre en marche. Une basse tension ou un circuit surchargé pourrait provoquer une mise en marche difficile et ainsi déclencher le dispositif de protection contre les surcharges du moteur ou le disjoncteur, tout spécialement par températures froides.

**REMARQUE :** L'usage d'un disjoncteur est recommandé. Si le compresseur d'air est branché à un circuit protégé par un fusible, utilisez un fusible à élément double à action lente (seulement Buss Fusetron de type « T »)



## CÂBLES ÉLECTRIQUES

**REMARQUE :** Évitez d'utiliser des rallonges

Pour obtenir un rendement optimum, branchez le câble électrique du compresseur directement à une prise de courant murale équipée d'une mise à la terre. N'utilisez pas de rallonge sauf en cas de nécessité absolue. Utilisez plutôt un tuyau d'air plus long pour atteindre la zone où l'air est requis.

S'il est impossible d'éviter l'usage d'une rallonge, celle-ci ne devrait pas excéder 15,2 m de longueur et comporter un fil de calibre 12 minimum (AWG). N'utilisez pas une rallonge de calibre 16, ni 14.

Utilisez seulement une rallonge à 3 fils munie d'une fiche à 3 lames avec mise à la terre et une prise de courant à 3 fentes dans laquelle la fiche de l'unité peut être branchée. Assurez-vous du bon état de la rallonge utilisée. Une rallonge comportant un faible calibre produira une baisse de tension sur la ligne et provoquera une perte de puissance et une surchauffe. Plus le calibre est petit, plus le câble est robuste.

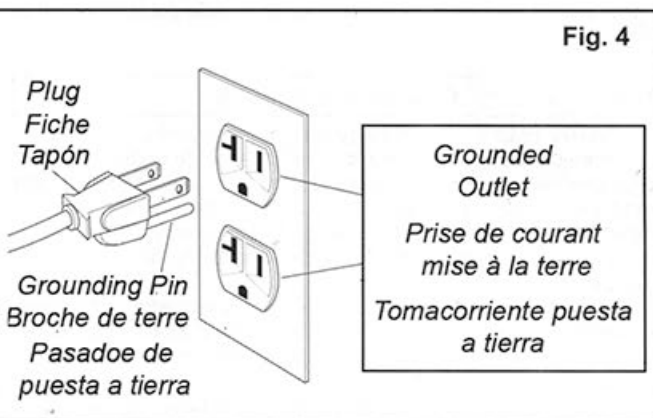

# ELECTRICAL POWER REQUIREMENTS SPÉCIFICATIONS D'ALIMENTATION ÉLECTRIQUE ESPECIFICACIONES DE ALIMENTACIÓN ELÉCTRICA

## **DIRECTIVES DE MISE À LA TERRE**

Ce produit doit posséder une connexion de mise à la terre. En cas de court-circuit électrique, la mise à la terre réduit les risques de décharges électriques en fournissant un fil par lequel le courant électrique peut s'échapper.

Ce produit est équipé d'un câble d'alimentation muni d'un fil de mise à la terre et d'une fiche correspondante. Cette fiche doit être branchée dans une prise de courant comportant une mise à la terre et installée conformément à toutes les normes et règlements locaux.

**⚠ DANGER** Une installation incorrecte de la fiche de mise à la terre risque de provoquer des décharges électriques. En cas de réparation ou de remplacement nécessaire du câble ou de la fiche, ne branchez pas le fil de mise à la terre sur l'une des lames plates. Le fil de mise à la terre est recouvert d'une gaine isolante verte avec ou sans rayures jaunes.



Ce produit est conçu pour fonctionner sur un circuit d'une tension nominale de 115 volts. Un câble muni d'une fiche équipée d'une mise à la terre, tel qu'illustré ici, doit être utilisé.

Assurez-vous que le compresseur soit branché dans une prise de courant de configuration compatible avec la fiche (voir **Illust. 4**). N'utilisez pas d'adaptateur avec ce produit.

Si vous ne comprenez complètement pas les directives de mise à la terre ou si vous doutez que le compresseur possède une mise à la terre adéquate, consultez un électricien qualifié. Ne modifiez pas la fiche fournie avec l'appareil si elle ne s'adapte pas à la prise de courant, faites installer une prise de courant appropriée par un électricien qualifié.

## **CABLEADO ELÉCTRICO**

Para los requisitos de voltaje y amperaje de la unidad, refiérase a la etiqueta de serie del compresor de aire.

### **Utilice un circuito dedicado**

Para obtener un rendimiento óptimo y un encendido fiable, debe enchufar el compresor en un circuito dedicado (único) lo más cercano posible de la caja de fusibles o del disyuntor. El compresor utilizará la capacidad completa de un circuito doméstico típico de 15 amperios. Si otros aparatos eléctricos están conectados con el circuito del compresor, éste no podría encenderse. Un voltaje bajo o un circuito sobrecargado puede causar un encendido difícil y así disparar el protector contra las sobrecargas del motor o el disyuntor, especialmente durante las temperaturas frías.

**NOTA:** Recomendamos el uso de un disyuntor. Si el compresor de aire está conectado con un circuito protegido por un fusible, utilice un fusible de retardo con elemento doble (solamente Buss Fusetron de tipo "T").

## **CABLES ELÉCTRICOS**

**NOTA:** Evite el uso de los cables prolongadores.

Para obtener un rendimiento óptimo, enchufe el cable eléctrico directamente en un tomacorriente de pared equipado con una conexión para hacer tierra. No utilice un cable prolongador a menos de que sea absolutamente necesario. En cambio, utilice una manguera de aire más larga para alcanzar la zona donde se requiere el aire.

Si no puede evitar el uso de un cable prolongador, éste último no puede exceder de 15,2 m de longitud y debe tener un alambre de mínimo calibre 12 (AWG) No utilice un cable prolongador de calibre 16, ni 14.

Utilice solamente un cable de 3 alambres que tenga un enchufe de 3 patas para hacer tierra y un tomacorriente con 3

ranuras dentro del cual puede conectar el enchufe de la unidad.

Asegúrese de que el cable prolongador esté en buenas condiciones. Un cable prolongador que tiene un calibre demasiado pequeño producirá una caída en el voltaje de la línea y provocará una pérdida del voltaje y un sobrecalentamiento. Entre más pequeño es el calibre, más fuerte será el cable.

## **INSTRUCCIONES PARA HACER TIERRA**

Este producto debe tener una conexión para hacer tierra. En el caso de un cortocircuito eléctrico, la conexión para hacer tierra reduce el riesgo de choque eléctrico pues ofrece un escape para la corriente eléctrica.

Este producto está equipado con un cable de alimentación que tiene un alambre de conexión para hacer tierra con su enchufe correspondiente. Debe conectar el enchufe en un tomacorriente que esté bien instalado y que tenga una conexión para hacer tierra de acuerdo con todos los códigos y reglamentos locales.

**⚠ PELIGRO** La instalación incorrecta del enchufe para hacer tierra puede causar un riesgo de descarga eléctrica. Si necesita reparar o cambiar el cable o el enchufe, no conecte el alambre de tierra con ninguna de los terminales planos. El alambre para hacer tierra tiene un aislamiento de color verde con o sin rayas amarillas.



Debe utilizar este producto en un circuito nominal de 115 voltios. Se deberá utilizar un cable con un enchufe equipado con una conexión para hacer tierra, como se muestra aquí.

Asegúrese de que el producto esté conectado con un tomacorriente que tenga la misma configuración que el enchufe (vea **Illust. 4**). No utilice ningún adaptador con este producto.

Si no comprende completamente las instrucciones de conexión para hacer tierra, o si tiene dudas sobre la correcta puesta a tierra de la herramienta, consulte a un electricista calificado. No modifique el enchufe provisto; si no puede enchufarlo en el tomacorriente, llame a un electricista calificado para que le instale el tomacorriente adecuado.

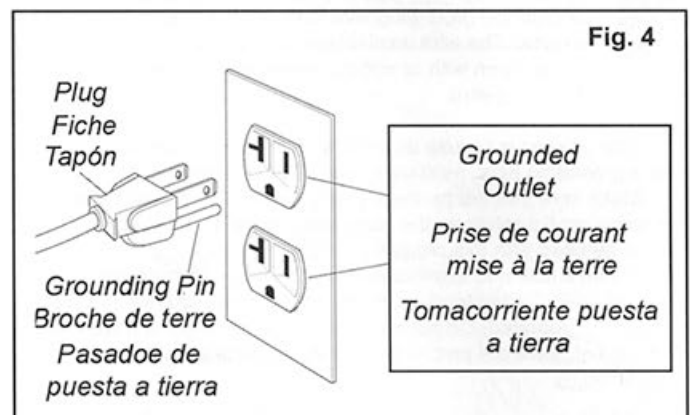

## OPERATING INSTRUCTIONS \ MODE D'EMPLOI \ MODO DE EMPLEO

English

### DAILY STARTUP

1. Turn the AUTO/OFF switch to the OFF position (see A).
2. Close the tank drain valve (see D). Turn in the clockwise direction.
3. Plug in the power cord.

- WARNING** The electric motor and the pump generate high temperatures. To prevent burns or other injuries, DO NOT touch the compressor while it is running. Allow it to cool before handling or servicing. Keep children away from the compressor at all times.

4. Turn the AUTO/OFF switch to the AUTO position (see C).

- WARNING** When adjusting from a higher to a lower pressure, turn the knob counterclockwise past the desired setting, then turn clockwise to reach the desired pressure. Do not exceed operating pressure of the tool or accessory being used.

5. If a pressure regulator is present on your compressor, adjust it to the working pressure of the tool.

English

### SHUTDOWN

1. Turn the AUTO/OFF switch to the OFF position (see A).
2. Unplug the power cord.
3. Reduce pressure in the tank through the outlet hose. You can also pull the relief valve ring (see E) and keep it open to relieve pressure in the tank.

- CAUTION** Escaping air and moisture can propel debris that may cause eye injury. Wear safety goggles when opening drain valve.

4. Tip the compressor (if necessary for your model) so the drain valve is at the bottom of the tank. Then open the drain valve to allow moisture to drain from the tank.

French

### PROCÉDURE QUOTIDIENNE DE MISE EN MARCHÉ

1. Placez l'interrupteur "AUTO / OFF" en position "OFF" (voir A).
2. Fermez la soupape de drainage (voir D). Tournez dans le sens des aiguilles d'une montre.
3. Branchez le câble d'alimentation.

- AVERTISSEMENT** Des températures élevées sont produites par le moteur électrique et la pompe. Pour éviter les brûlures ou autres blessures, NE PAS toucher au compresseur lorsqu'il est en marche. Laissez refroidir avant de manipuler ou de procéder à l'entretien. Maintenir les enfants à l'écart du compresseur en tout temps.

4. Placez l'interrupteur "AUTO / OFF" en position "OFF" (voir C).

- AVERTISSEMENT** En réglant d'une haute vers une basse pression, tournez le bouton dans le sens contraire des aiguilles d'une montre, pour atteindre la pression désirée. N'excédez pas la pression de service de l'outil utilisé.

5. S'il y a un régulateur de pression sur le compresseur, réglez-le à la pression de service de l'outil.

French

### PROCÉDURE D'ARRÊT

1. Placez l'interrupteur "AUTO / OFF" en position "OFF" (voir A).
2. Débranchez le câble d'alimentation.
3. Réduisez la pression dans le réservoir à l'aide du tuyau de sortie. Vous pouvez également tirer sur l'anneau de la soupape de sûreté (E) et la maintenir ouverte pour libérer la pression dans le réservoir.

- AVERTISSEMENT** L'air et l'humidité s'échappant peuvent projeter des particules pouvant causer des blessures aux yeux. Portez des lunettes de protection lorsque vous ouvrez le bouchon de drainage.

4. Penchez le compresseur (si nécessaire pour votre modèle) de telle façon que la soupape de drain se retrouve à la partie inférieure du réservoir. Par la suite, ouvrez la soupape de drain pour permettre à l'humidité de se drainer du réservoir.

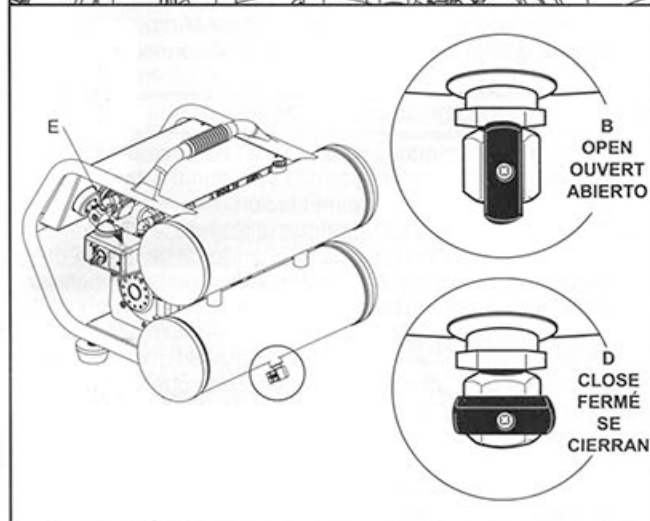
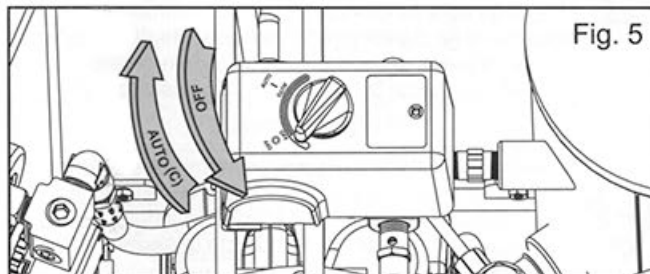

## MODO DE EMPLEO

### Spanish PROCEDIMIENTO DIARIO DE ARRANQUE

- 1 Coloque el interruptor "AUTO / OFF" en posición "OFF" (vea **A**).
- 2 Cierre la la válvula de drenaje (vea **D**). Gire en el sentido del reloj.
- 3 Enchufe el cable de alimentación.

 **ADVERTENCIA** El motor eléctrico y la bomba producen altas temperaturas. Para impedir quemaduras u otras lesiones, NO toque el compresor mientras está funcionando. Déjelos enfriar antes de tocarlos o de darles mantenimiento. Mantenga a los niños alejados del compresor en todo momento.

4. Coloque el interruptor "AUTO / OFF" en posición "OFF" (vea **C**).

 **ADVERTENCIA** Al ajustar desde una presión alta hacia una presión baja, gire el botón en el sentido contrario del reloj para alcanzar la presión deseada. No exceda la presión de trabajo de la herramienta utilizada.

5. Si hay un regulador de presión sobre el compresor, ajústelo a la presión de trabajo de la herramienta.

### Spanish PROCEDIMIENTO DE PARADA

- 1 Coloque el interruptor "AUTO / OFF" en posición "OFF" (vea **A**).
2. Desenchufe el cable de alimentación.
3. Reduzca la presión en el tanque utilizando la manguera de salida. Puede también halar el anillo de la válvula de alivio de presión (vea **E**) y mantenerla abierta para aliviar la presión en el tanque.

 **PRECAUCIÓN** El aire y la humedad que escapan del tanque pueden arrojar desechos que podrían causarle daños en los ojos. Lleve anteojos de seguridad al abrir el tapón de drenaje.

4. Vuelque el compresor (si es necesario para su modelo) de tal manera que la válvula de drenaje se encuentre en la parte inferior del tanque. Después abra la válvula de drenaje para permitir drenar la humedad del tanque.

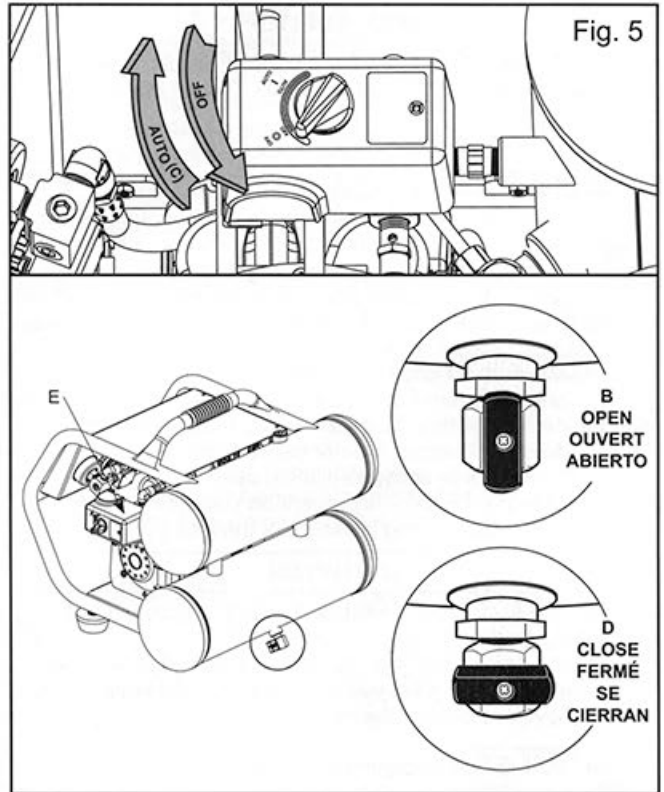

# MAINTENANCE \ ENTRETIEN \ MANTENIMIENTO



## MAINTENANCE

**WARNING** To avoid personal injury, always shut off and unplug the compressor and relieve all air pressure from the system before performing any service on the air compressor.

Regular maintenance will ensure trouble free operation. Your electric powered air compressor represents high quality engineering and construction; however, even high quality machinery requires periodic maintenance. The items listed below should be inspected on a regular basis.



## DRAINING THE TANK

**WARNING** Condensation will accumulate in the tank. To prevent corrosion of the tank from the inside, this moisture must be drained at the end of every workday. Be sure to wear protective eyewear. Relieve the air pressure in the system and open the drain valve on the bottom of the tank and tilt tank to drain.

**NOTE:** In cold climates, drain the tank after each use to reduce problems with freezing of water condensation.



## CLEAN THE AIR FILTER

A dirty air filter will reduce the compressor's performance and life. To avoid any internal contamination of the pump, the filter should be cleaned frequently and replaced on a regular basis. Foam filters should be cleaned in warm, soapy water. Do not allow the filter to become filled with dirt or paint. Direct exposure to dirty conditions or painting areas will void your warranty.



## CHECKING THE RELIEF VALVE

Pull the relief valve daily to ensure that it is operating properly and to clear the valve of any possible obstructions.



## TESTING FOR LEAKS

Check that all connections are tight. A small leak in any of the hoses, transfer tubes, or pipe connections will substantially reduce the performance of your air compressor. If you suspect a leak, spray a small amount of soapy water around the area of the suspected leak with a spray bottle. If bubbles appear, repair or replace the faulty component. Do not overtighten any connections.



## STORAGE

Before storing the compressor for a prolonged period, use an air blow gun to clean all dust and debris from the compressor. Disconnect the power cord and coil it up. Pull the pressure relief valve to release all pressure from the tank. Drain all moisture from the tank. Clean the filter element and filter housing; replace the element if necessary. Cover the entire unit to protect it from moisture and dust.



## ENTRETIEN

**AVERTISSEMENT** Pour éviter les blessures, fermez et débranchez toujours le compresseur et libérez toute la pression d'air du système avant de procéder à tout entretien sur le compresseur à air.

Un entretien régulier de l'appareil permettra d'assurer un fonctionnement sans problèmes. Votre compresseur d'air électrique est un appareil de concept et de fabrication de haute qualité; toutefois, même les machines de haute qualité nécessitent un entretien périodique. Les composants énumérés ci-dessous doivent être inspectés régulièrement.



## VIDANGE DU RÉSERVOIR

**AVERTISSEMENT** De la condensation se formera dans le réservoir. Pour éviter la formation de corrosion à partir de l'intérieur du réservoir, cette humidité doit être drainée à la fin de chaque journée de travail. Assurez-vous de porter des lunettes de protection. Libérez la pression d'air présente dans le système et ouvrez la soupape de drainage située à la partie inférieure du réservoir et inclinez le réservoir pour le drainer.

**REMARQUE :** Dans les climats froids, drainez le réservoir après chaque usage de façon à réduire les problèmes liés à la congélation de la condensation d'eau.



## NETTOYAGE DU FILTRE À AIR

Un filtre à air sale réduira le rendement et la vie utile du compresseur. Pour éviter toute contamination de l'intérieur de la pompe, nettoyez le filtre fréquemment et remplacez-le régulièrement. Nettoyez les filtres en mousse à l'eau tiède savonneuse. Ne laissez pas de saletés ou de peinture obstruer le filtre. Une exposition directe à des conditions poussiéreuses ou à des aires de peinture annulera votre garantie.



## VÉRIFICATION DE LA SOUPAPE DE SÛRETÉ

Tirez chaque jour sur la soupape de sûreté pour vous assurer qu'elle fonctionne correctement et en éliminer toute obstruction possible.



## ESSAI D'ÉTANCHÉITÉ POUR FUITES

Assurez-vous que tous les raccords sont bien resserrés. Le rendement de votre compresseur peut être réduit de manière significative, en présence d'une petite fuite d'air dans les tuyaux, les tubes de transfert ou les raccords de tuyauterie. Si vous suspectez une fuite, vaporisez un peu d'eau savonneuse autour de la zone. Si des bulles apparaissent, réparez ou remplacez le composant défectueux. Ne resserrez pas trop.



## ENTREPOSAGE

Avant d'entreposer le compresseur pour une période prolongée, utilisez une soufflette à air pour nettoyer toute la poussière et tous les débris du compresseur. Débranchez le câble d'alimentation et enroulez-le. Tirez sur la soupape de sûreté pour libérer toute la pression dans le réservoir. Drainez toute l'humidité du réservoir. Nettoyez l'élément et le boîtier du filtre remplacez l'élément au besoin. Recouvrez l'appareil en entier pour le protéger de l'humidité et de la poussière.

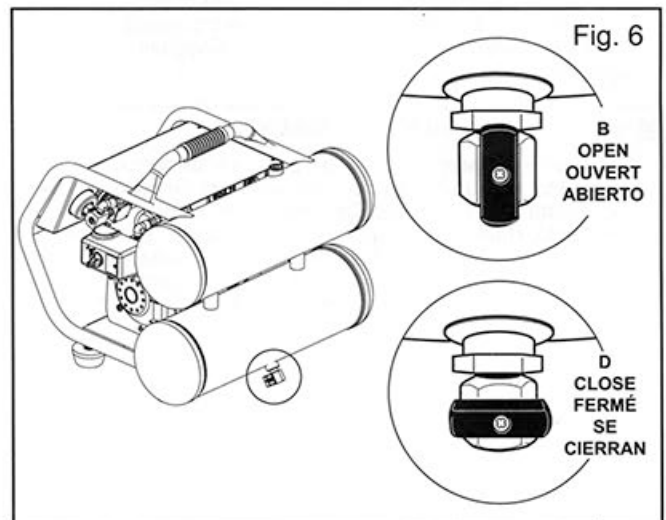

## MAINTENANCE \ ENTRETIEN \ MANTENIMIENTO



### MANTENIMIENTO

**⚠ ADVERTENCIA** Para evitar lesiones, siempre apague y desenchufe el compresor y alivie toda la presión de aire del sistema, antes de dar cualquier tipo de mantenimiento al compresor de aire.

Un mantenimiento regular asegurará un funcionamiento sin problemas. El compresor de aire con alimentación eléctrica representa lo mejor en ingeniería y construcción; sin embargo, aún la maquinaria de mejor calidad requiere un mantenimiento periódico. Los elementos enumerados a continuación deben inspeccionarse de manera regular.



### DRENAJE DEL TANQUE

**⚠ ADVERTENCIA** La condensación se acumulará en el tanque. Para evitar la corrosión del tanque desde el interior, debe drenar esta humedad al final de cada día de trabajo. Asegúrese de llevar una protección ocular. Alivie la presión de aire en el sistema y abra la válvula de drenaje en la parte inferior del tanque e incline el tanque para drenarlo.



**NOTA:** En climas fríos, drene el tanque después de cada uso para reducir los problemas por el congelamiento del agua de condensación.



### LIMPIEZA DEL FILTRO DE AIRE

Un filtro de aire sucio reducirá el rendimiento y la vida útil del compresor. Para evitar cualquier contaminación interna de la bomba, debe limpiar frecuentemente el filtro y reemplazarlo regularmente. Debe limpiar los filtros de espuma con agua jabonosa caliente. No permita que el filtro se llene con suciedad o pintura. Una exposición directa a condiciones sucias o zonas de pintura anulará la garantía.

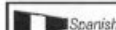

### VERIFICACIÓN DE LA VÁLVULA DE ALIVIO DE PRESIÓN

Hale la válvula de alivio todos los días para asegurarse de que esté operando correctamente y para eliminar cualquier obstrucción posible de la misma.



### PRUEBA PARA LA DETECCIÓN DE FUGAS

Verifique que todas las conexiones estén apretadas. Una pequeña fuga en cualquiera de las mangueras, tubos de transferencia o conexiones de la tubería reducirá de manera substancial el rendimiento del compresor de aire. Si sospecha de la existencia de una fuga, rocíe una pequeña cantidad de agua jabonosa alrededor de la zona con una botella pulverizadora. Si aparecen burbujas, repare o reemplace el componente defectuoso. No apriete demasiado las conexiones.



### ALMACENAMIENTO

Antes de almacenar el compresor durante períodos prolongados, use un soplete de aire para limpiar todo el polvo y la suciedad del compresor. Desenchufe el cable eléctrico, enrollándolo. Hale la válvula de alivio de presión para liberar toda la presión del tanque. Elimine toda la humedad del tanque. Limpie el elemento y la caja del filtro; reemplace el elemento si fuera necesario. Cubra toda la unidad para protegerla de la humedad y del polvo.

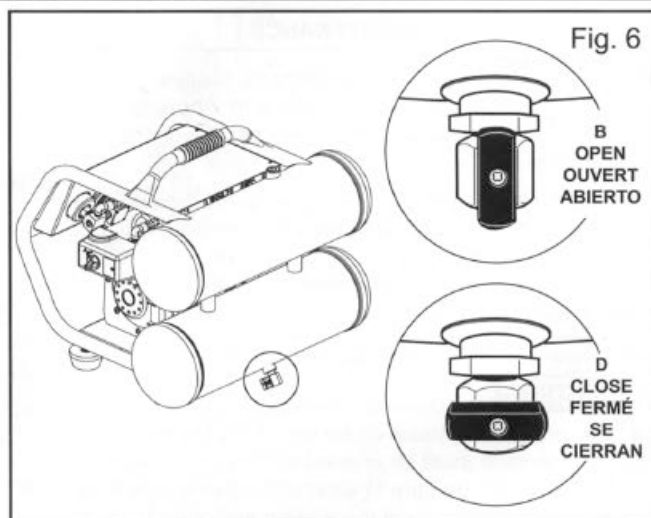

**REPLACEMENT PARTS EXPLODED VIEW  
DIAGRAMME ÉCLATÉ - PIÈCES DE RECHANGE  
VISTA ESQUEMÁTICA - PIEZAS DE REEMPLAZO**

CSB1680521  
4.5 Gallon Horiz.

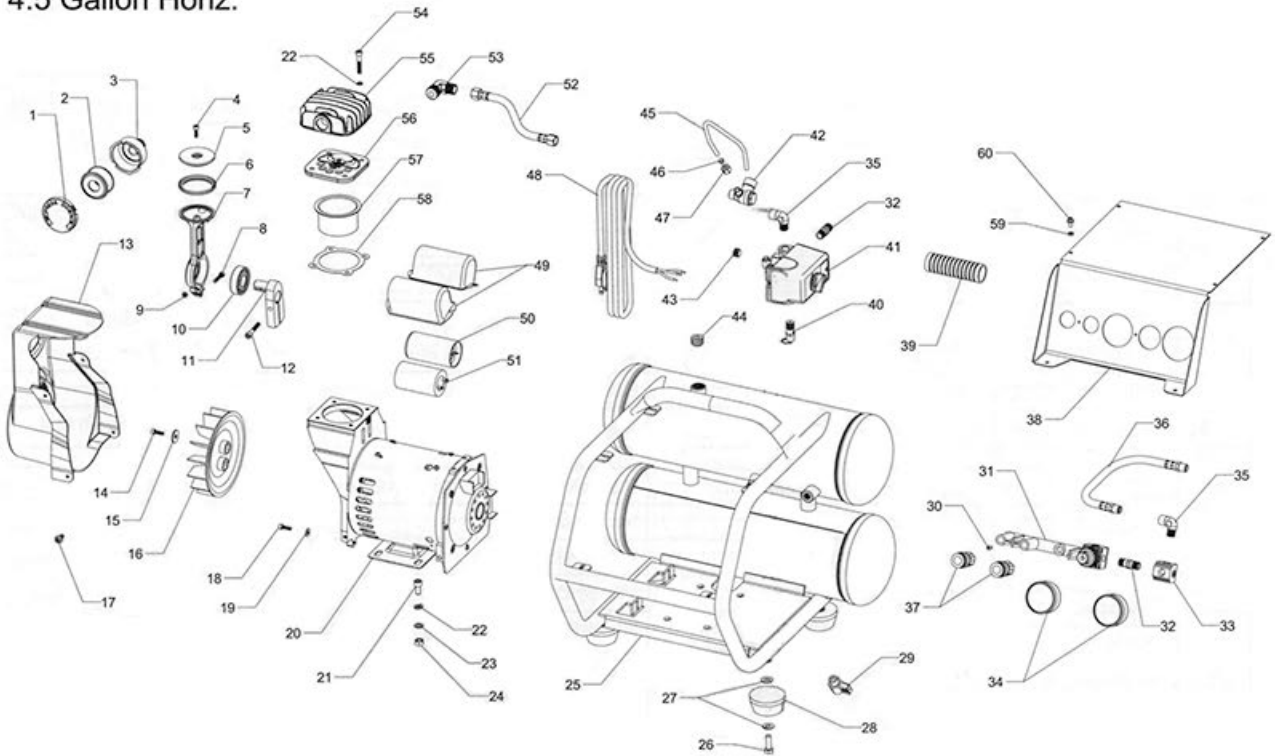

**REPLACEMENT PARTS LIST \ LISTE - PIÈCES DE RECHANGE \ LISTA - PIEZAS DE REEMPLAZO**

Item Art Art	Kit #	Part No Nº / P Núm / P	Qty Qté Cant	 English Description	 French Description	 Spanish Description
1	1		1	Filter, Cap	Filtre, embout	Tapa del filtro
2	1	E100435	1	Filter, Element	Filtre, élément	Elemento del filtro
3	1		1	Filter, Housing	Filtre, logement	Carcasa del filtro
4	2,5		1	Screw, SHC M5 x .8 x 16MM	Vis, SHC, M5 x 0,8 x 16 mm	Tornillo SHC M5 x 0,8 x 16 MM
5	2,5		1	Cap, Piston	Embout, piston	Tapa del pistón
6	2,5		1	Ring, Piston	Segment, piston	Anillo del pistón
7	2,5		1	Rod, Connecting	Bielle	Varilla de conexión
8	2,5		1	Screw, SHC M5 x .8 x 25MM	Vis, SHC, M5 x 0,8 x 25 mm	Tornillo SHC M5 x 0,8 x 25 MM
9	2,5		1	Nut, M5 x .8	Écrou, M5 x 0,8	Tuerca M5 x 0,8
10	3,5		1	Bearing, Eccentric	Palier, excentrique	Cojinete de excéntrica
11	3,5		1	Eccentric, Pump	Excentrique, pompe	Excéntrica de la bomba
12	3,5		1	Screw, SHC M6 x 1 x 35MM	Vis, SHC M6 x 1 x 35 mm	Tornillo SHC M6 x 1 x 35 MM
13		E102585	1	Shroud, Fan	Carénage, ventilateur	Guardera del ventilador
14	4,5		1	Screw, SHC M6 x1 x 16MM Left Hand	Vis, SHC, M6 x 1 x 16 mm, gauche	Tornillo SHC M6 x1 x 16 MM, rosca a izquierdas
15	4,5		1	Washer, Flat M6 (22MM OD)	Rondelle, plate, M6 (22 mm diam. ext.)	Arandela plana M6 (22 MM DE)
16	4,5		1	Fan, Pump	Ventilateur, pompe	Ventilador de la bomba
17			4	Screw, HFHS M6 x 1 x 12MM	Vis, HFHS, M6 x 1 x 12 mm	Tornillo HFHS M6 x 1 x 12 MM
18			2	Screw, SHC M6 x 1 x 16MM	Vis, SHC M6 x 1 x 16 mm	Tornillo SHC M6 x 1 x 16 MM
19			2	Washer, Flat M6	Rondelle, plate, M6	Arandela plana M6
20	5		1	Assembly, Motor/ Pump -F3C2 (Available only in Kit E104670)	Ensemble, moteur/pompe -F3C2 (Disponible seulement dans la trousse E104670)	Conjunto de motor y bomba -F3C2 (disponible sólo en el kit E104670)
21			4	Bolt, SHC M8 x 1.25 x 20MM	Boulon, SHC, M8 x 1,25 x 20 mm	Perno SHC M8 x 1,25 x 20 MM
22			8	Washer, Lock M8	Rondelle, Grower, M8	Arandela de seguridad M8
23			4	Washer, Flat M8	Rondelle, plate, M8	Arandela plana M8
24			4	Nut, M8	Écrou, M8	Tuerca M8
25			1	Weldment, Tank 4.5 Gallon & Frame	Assemblage mécanosoudé, réservoir de 4,5 gallons & bâti	Tanque de piezas soldadas de 4,5 galones y armazón
26			4	Bolt, M8 x 1.25 x 25MM	Boulon, M8 x 1,25 x 25 mm	Perno M8 x 1,25 x 25 MM
27			8	Washer, Flat M8	Rondelle, plate, M8	Arandela plana M8
28		E100240	4	Isolator	Isolateur	Aislador
29		E101717	1	Valve, Drain	Robinet, vidange	Válvula de desagüe
30			2	Screw, PH M5 x .8 x 10MM	Vis, PH, M5 x 0,8 x 10 mm	Tornillo PH M5 x 0,8 x 10 MM
31		E101951	1	Manifold with Regulator	Collecteur avec régulateur	Múltiple con regulador
32		E100853	2	Nipple, 1/4"NPT 32MM	Raccord fileté, 1/4 po NPT 32 mm	Niple NPT de 1/4 de pulgada de 32 MM
33		E102934	1	Fitting, Multiport 1/4" NPT	Adaptateur, multiport 1/4 po NPT	Acoplamiento multipuerto NPT de 1/4 de pulgada
34		E103744	2	Gauge, 150PSI 2inch Back	Jauge, 150 PSI 2 po arrière	Manómetro de 150 PSI de 2 pulgadas negro
35		E102362	2	Fitting, Elbow 1/4" NPT M-F	Adaptateur, coude 1/4 po NPT M-F	Acoplamiento de codo NPT de 1/4 de pulgada M-F
36		E104667	1	Hose, Manifold 1/4"NPT (Rubber)	Tuyau, collecteur 1/4 po NPT (caoutchouc)	Manguera del múltiple NPT de 1/4 de pulgada (de goma)
37		E102822	2	Coupling, Quick Connect	Coupleur, connexion rapide	Acoplamiento de conexión rápida
38		E104244	1	Plate, Manifold Panel	Plaque, panneau du collecteur	Placa del panel del múltiple
39		E100793	1	Grip, Handle	Prise, poignée	Mango de agarre
40		E102612	1	Valve, Safety 165PSI	Soupape de sûreté, 165 psi	Válvula de seguridad de 165 PSI



**REPLACEMENT PARTS LIST \ LISTE - PIÈCES DE RECHANGE \ LISTA - PIEZAS DE REEMPLAZO**

41		E104267	1	Switch, Pressure 150PSI, Condor	Manostat 150 psi, Condor	Interruptor de presión de 150 PSI, Condor
42		E100898	1	Valve, Check	Clapet de non-retour	Válvula de contraflujo
43		E101757	1	Plug, 1/4"NPT	Obturateur, 1/4 po NPT	Tapón NPT de 1/4 de pulgada
44		E104671	1	Plug, 1/2"NPT	Obturateur, 1/2 po NPT	Tapón NPT de 1/2 pulgada
45	6		1	Tube, Relief 1/4" (Nylon 11)	Tuyau de surpression 1/4 po (nylon 11)	Tubo de alivio de 1/4 de pulgada (nylon 11)
46	6		1	Ferrel, 1/4"	Ferrure, 1/4 po	Férula de 1/4 de pulgada
47	6		1	Nut, Compression 1/4"	Écrou à compression 1/4 po	Tuerca de compresión de 1/4 de pulgada
48		E100101	1	Cord, Power 14AWG SJT	Cordon d'alimentation 14 AWG SJT	Cable de alimentación de 14AWG SJT
49	5	E104662	2	Cover, Capacitor	Condensateur, cache	Cubierta del capacitor
50	5	E104661	1	Capacitor, Running (65µF)	Condensateur, marche (165 Mf)	Capacitor de funcionamiento (65 Mf)
51	5	E104660	1	Capacitor, Starting (165µF)	Condensateur, démarrage (165 Mf)	Capacitor de arranque (165 Mf)
52		E104668	1	Hose, Exhst 3/8 Comp (SS-Flex)	Tuyau flexible d'échappement 3/8 comp (inox-flex)	Manguera de escape de 3/8 del comp (SS-Flex)
53		E104672	1	Elbow, 1/2"MNPT x 3/8"Comp (40mmLg.)	Coude, 1/2 po MNPT x 3/8 po Comp (40 mm lg)	Codo MNPT de 1/2 pulgada x 3/8 de pulgada del comp (40 mm L)
54			4	Screw, SHC M6 x 1 x 35MM	Vis, SHC M6 x 1 x 35 mm	Tornillo SHC M6 x 1 x 35MM
55	5	E100284	1	Head, Pump	Tête de pompe	Cabeza de la bomba
56	5	E103497	1	Assembly, Valve Plate	Ensemble de plaque porte-soupape	Conjunto de la placa de la válvula
57	3,5		1	Cylinder, Pump	Cylindre, pompe	Cilindro de la bomba
58	3,5		1	Gasket, Cylinder	Joint d'étanchéité, cylindre	Empaquetadura del cilindro
59			6	Nut, M5 x 0.8	Écrou, M5 x 0,8	Tuerca M5 x 0,8
60			6	Screw, HFHS M5 x 0.8 x 10MM	Vis, HFHS, M5 x 0.8 x 10 mm	Tornillo HFHS M5 x 0,8 x 10 MM

**Note:** Any part number field without a number listed is not available.

**Remarque:** un champ de numéro de pièce sans numéro indiqué signifie que la pièce n'est pas disponible.

**Nota:** Todo campo de número de pieza sin número indicado no está disponible.

*Descriptions are provided for reference only.*



*Les descriptions ne sont indiquées que dans un but de référence.*

• *Las descripciones se proveen sólo con fines de referencia.*

Kit numbers, descriptions, and included components are listed below:

Les numéros des trousse, leurs descriptions et les composants inclus sont indiqués ci-dessous :

Los números de kit, las descripciones y los componentes incluidos se indican a continuación:

Kit # Trousse N No. del kit	 English Kit Name	 French Nom de la trousse	 Spanish Nombre del ki	Order # Commande N° No. de pedido	Component Reference # N° de référence du composant No. de referencia de los componentes
1	Kit, Air Filter	Trousse, filtre à air	Kit de filtro de aire	E100794	1-3
2	Kit, Piston Rebuild	Trousse, reconstruction de piston	Kit de pistón reconstruido	E104513	4-9,57-58
3	Kit, Eccentric	Trousse, excentrique	Kit de excéntrica	E104512	10-12
4	Kit, Fan	Trousse, ventilateur	Kit de ventilador	E104280	14-16
5	Kit, Pump/Motor Replacement	Trousse, remplacement de pompe/moteur	Kit de reemplazo de bomba y motor	E104670	4-12, 14-16, 20, 49-51, 55-58
6	Kit, Relief Tube	Trousse, tube de surpression	Kit de tubo de alivio	E104669	45-47

**SERVICE INTERVALS**

Perform the following maintenance at the intervals indicated below.

Operate the pressure relief valves  
Drain tank

Daily  
Daily

**INTERVALLES D'ENTRETIEN**

Effectuez l'entretien suivant aux intervalles indiqués ci-dessous.

Faites fonctionner les  
-soupapes de sûreté. ...  
Drainez le réservoir ...

.Chaque jour  
.Chaque jour

**INTERVALOS DE MANTENIMIENTO**

Déle el mantenimiento siguiente a los intervalos indicados a continuación.

Opere las válvulas de  
alivio de presión  
Drenaje del tanque .

Cada 50 horas de funcionamiento  
... .Cada día

## TROUBLESHOOTING CHART

Note: Troubleshooting problems may have similar causes and solutions.

PROBLEM	POSSIBLE CAUSE	SOLUTION
Low pressure or not enough air or compressor does not stop	Tank drain valve is open	Close drain valve
	Fittings Leak	Check fittings with soapy water. Tighten or reseal leaking fittings. DO NOT OVERTIGHTEN.
	Restricted air intake	Clean or replace air filter element.
	Prolonged excessive use of air	Decrease amount of air used.
	Compressor not large enough	Check air requirement of accessory. If it is higher than CFM and pressure supplied by compressor, you need a larger compressor. Most accessories are rated at 25% of actual CFM while running continuously.
	Restricted check valve	Remove and clean or replace.
	Hole in air hose	Check and replace if necessary.
	Tank leaks	<b>▲ WARNING:</b> Immediately replace tank. DO NOT attempt to repair.
	Blown seals	Replace compressor assembly.
Valve leaks	Replace compressor assembly.	
Air leaks from regulator, or regulator does not regulate pressure	Dirty or damaged regulator internal parts.	Replace regulator or internal parts.
Regulated pressure gauge reading drops when air accessory is being used	This is normal	If pressure drops too low, adjust regulator while accessory is used.
	Compressor not large enough	Check air requirement of accessory. If it is higher than CFM and pressure supplied by compressor, you need a larger compressor. Most accessories are rated at 25% of actual CFM while running continuously.
Pressure relief valve opens	Tank pressure exceeded normal operating pressure	Replace pressure switch
	Pressure switch stuck	Replace pressure switch
Motor will not run	Tank pressure exceeds preset pressure switch limit	Motor will start automatically when tank pressure drops below kick-in pressure of pressure tank.
	Make sure the Thermal Overload Switch has not tripped. The motor has a built in thermal cut out that trips when necessary to protect the motor from damage when overheated.	To reset the motor overload toggle turn the pressure switch ON/OFF lever to the OFF position and unplug the unit from the power outlet. Allow 10 minutes (minimum) for motor overload cut-out to cool and reset. Unit can then be plugged in and re-started.
	Fuse blown or circuit breaker tripped	Make sure power cord is plugged in and the switch is on. Inspect for the proper size fuse in your circuit box. If the fuse was tripped, reset it and restart the unit. Disconnect other applications from same circuit and operate compressor on a dedicated circuit. If repeated tripping occurs, inspect the check valve or contact customer service or technician.
	Check valve stuck open	Remove and clean or replace.
	Pressure bleeder valve on pressure switch has not unloaded head pressure	Bleed line by moving pressure switch lever to OFF Position before restarting. If bleeder valve does not open, replace bleeder valve.
	Wrong wire gauge in cord or excessive extension cord length	<ul style="list-style-type: none"> <li>• Check for proper gauge and extension cord length.</li> <li>• See chart/label on unit.</li> </ul>
	Loose electrical connections	Contact authorized service center.
	Possible defective capacitor	Contact authorized service center.
	Paint spray on internal motor parts	Have checked at service center. Do not operate compressor in the paint spray area
Possible defective motor	Have checked at service center.	

## TABLEAU – DÉPANNAGE

Remarque : Les problèmes de dépannage peuvent avoir des causes et des solutions similaires.

PROBLÈME	CAUSE POSSIBLE	SOLUTION
<b>Basse pression, manque d'air ou compresseur fonctionnant sans arrêt</b>	La soupape de drainage du réservoir est ouverte	Fermez la soupape de drainage
	Fuite des raccords	Vérifiez les raccords à l'eau savonneuse. Resserrez ou scellez à nouveau les raccords fuyants. NE PAS TROP RESSERRER
	Entrée d'air obstruée	Nettoyez ou remplacez l'élément du filtre à air.
	Prolonged excessive use of air	Réduisez l'utilisation d'air comprimé.
	Le compresseur pas assez puissant	Vérifiez le débit d'air requis pour l'accessoire. S'il est supérieur au débit PCM et à la pression fournis par le compresseur, celui-ci doit être plus puissant. La plupart des accessoires sont évalués à 25 % de leur débit PCM réel en fonctionnement continu.
	Clapet de retenue obstrué	Démontez et nettoyez ou remplacez le clapet
	Fuite d'un tuyau à air	Vérifiez ou remplacez au besoin.
	Fuites de réservoir	<b>⚠ AVERTISSEMENT</b> Remplacez immédiatement le réservoir. NE tentez PAS une réparation.
	Joint d'étanchéité usés	Remplacez les pièces usées
	Fuites de soupape	Remplacez les pièces usées
<b>Fuites d'air du régulateur ou celui-ci ne régule pas la pression</b>	Pièces internes du régulateur sont sales ou endommagées	Remplacez le régulateur ou ses pièces internes
<b>La lecture du manomètre de pression contrôlée chute lors de l'utilisation d'un accessoire à air.</b>	Situation normale	Si la pression chute trop, ajustez le régulateur pendant l'utilisation de l'accessoire.
	Le compresseur n'est pas assez puissant	Vérifier le débit d'air requis par l'accessoire. S'il est supérieur au débit PCM et à la pression fournis par le compresseur, celui-ci doit être plus puissant. La plupart des accessoires sont évalués à 25 % de leur débit PCM réel en fonctionnement continu.
<b>La soupape de sûreté s'ouvre</b>	La pression du réservoir a dépassé la limite normale de fonctionnement	Remplacez le manostat.
	Manostat est bloqué	Remplacez le manostat.
<b>Le moteur ne démarre pas</b>	La pression du réservoir dépasse la limite pré réglée du manostat	Le moteur démarrera automatiquement lorsque la pression du réservoir chute sous la pression d'enclenchement du manostat.
	Assurez-vous que l'interrupteur du dispositif contre les surcharges thermiques n'a pas été déclenché. Le moteur possède un coupe-circuit thermique intégré qui se déclenche lorsqu'il est nécessaire de protéger le moteur de dommages dus à la surchauffe.	Pour réinitialiser la commande à bascule de surcharge du moteur, placez le levier du manostat "ON /OFF" en position "OFF" et débranchez l'unité de la source d'alimentation. Attendez 10 minutes (minimum) pour que le coupe-circuit de surcharge de moteur puisse refroidir et se réinitialiser. Par la suite, l'unité peut être branchée et démarrée à nouveau.
	Fusible grillé ou disjoncteur de circuit déclenché	Assurez-vous que le câble électrique est branché et que l'interrupteur est en position "ON" Assurez-vous du type approprié de fusible dans le panneau électrique. Si le fusible a été déclenché, réinitialisez et redémarrez l'unité. Débranchez d'autres applications du même circuit et faites fonctionner le compresseur sur un circuit spécialisé (unique). En cas de déclenchement répétitif, vérifiez le clapet de non- retour ou contactez le service à la clientèle ou un technicien.
	Le clapet de retenue est bloqué ouvert	Démontez et nettoyez ou remplacez.
	La soupape d'évacuation du manostat n'a pas relâché la pression de la culasse.	Purgez la ligne en plaçant le levier du manostat en position fermée «OFF» avant de redémarrer. Remplacez la soupape d'évacuation si elle ne s'ouvre pas.
	Fil de calibre incorrect ou rallonge trop longue	<ul style="list-style-type: none"> <li>• Assurez-vous que le calibre et la longueur de la rallonge sont appropriés.</li> <li>• Consultez le tableau / étiquette sur l'unité.</li> </ul>
	Mauvaises connexions électriques	Contactez un centre de service agréé.
	Condensateur possiblement défectueux	Contactez un centre de service agréé.
	Peinture vaporisée sur les pièces internes du moteur	Contactez un centre de service agréé. Ne faites pas fonctionner le compresseur dans l'aire de peinture.
	Possibilité d'un moteur défectueux	Contactez un centre de service agréé.

**Nota: Los sujetos que se encuentra en el diagrama problemas / soluciones pueden tener causas y soluciones similares.**

PROBLEMA	CAUSA POSIBLE	SOLUCIÓN
Presión baja o insuficiente cantidad de aire o el compresor no se detiene	La válvula de drenaje del tanque está abierta	Cierre la válvula de drenaje.
	Las conexiones tienen fugas	Verifique las conexiones con agua jabonosa. Apriete o vuelva a sellar las conexiones que tengan fugas. <b>NO LAS APRIETE DEMASIADO.</b>
	Entrada de aire restringida	Limpie o reemplace el elemento del filtro de aire.
	Uso excesivo y prolongado del aire	Disminuya la utilización del aire comprimido.
	El compresor no es suficientemente potente	Verifique el requisito de aire para el accesorio. Si es mayor que el volumen por minuto (CFM) y la presión suministrados por el compresor, necesita un compresor más potente. La mayoría de los accesorios están clasificados a un 25 % del volumen real por minuto en funcionamiento continuo.
	Válvula de retención restringida	Quitela y límpiela o reemplácela.
	Hay una fuga en la manguera de aire	Revisela y reemplácela si es necesario.
	Fugas en el tanque	<b>⚠ ADVERTENCIA</b> Reemplace inmediatamente el tanque. <b>NO</b> intente repararlo.
	Juntas gastadas	Reemplace las piezas gastadas.
	Fugas en la válvula	Reemplace las piezas gastadas.
Fugas de aire del regulador, o éste mismo no regula la presión.	Piezas internas del regulador sucias o dañadas	Reemplace el regulador o las piezas internas.
La lectura del manómetro de presión regulada disminuye cuando se está usando un accesorio de aire.	Situación normal	Si la presión disminuye demasiado, ajuste el regulador mientras use el accesorio.
	El compresor no es suficientemente potente	Verifique el requisito de aire para el accesorio. Si es mayor que el volumen por minuto (CFM) y la presión suministrados por el compresor, necesita un compresor más potente. La mayoría de los accesorios están clasificados a un 25 % del volumen real por minuto en funcionamiento continuo.
La válvula de alivio de presión se abre.	La presión del tanque excedió la presión normal del funcionamiento	Reemplace el interruptor de presión.
	Manostat est bloqueé	Reemplace el interruptor de presión.
El motor no funciona	La presión del tanque excede el límite programado del interruptor de presión	El motor arrancará automáticamente cuando la presión del tanque disminuya debajo de la presión de conexión del interruptor de presión
	Asegúrese de que el interruptor de sobrecarga térmica no esté disparado. El motor tiene un cortacircuitos térmico integrado que se dispara cuando es necesario para proteger el motor contra los daños debidos al sobrecalentamiento.	Para reinicializar la palanca de sobrecarga del motor, coloque el interruptor de presión "ON /OFF" en posición "OFF" y desenchufe la unidad del tomacorriente. Espere 10 minutos (mínimo) para que se enfríe y se reinicialice el cortacircuitos de sobrecarga del motor. Después, puede enchufar y arrancar la unidad nuevamente.
	Fusible fundido o disyuntor del circuito disparado	Asegúrese de que el cable eléctrico esté enchufado y que el interruptor esté en posición "ON" Asegúrese de que el fusible en el panel eléctrico sea del tipo apropiado. Si el fusible ha sido disparado, vuelva a inicializar y a arrancar la unidad. Desenchufe otras aplicaciones instaladas en el mismo circuito y opere el compresor sobre un circuito dedicado (único). En caso de disparos repetitivos, verifique la válvula de retención o contacte el servicio al cliente o a un técnico.
	La válvula de retención está bloqueada en posición abierta	Quitela y límpiela o reemplácela.
	La válvula de purga de presión sobre el interruptor de presión no ha liberado la presión de descarga	Purgue la línea moviendo la palanca del interruptor de presión en la posición apagada "OFF" antes de volver a arrancar. Si la válvula de purga no se abre, reemplácela.
	Alambre de calibre inadecuado en el cable o longitud excesiva del cable prolongador	Verifique que el calibre y la longitud del cable prolongador sean adecuados. • Consulte el diagrama / etiqueta sobre la unidad
	Conexiones eléctricas sueltas	Comuníquese con un centro de servicio autorizado
	Posiblemente el condensador está defectuoso	Comuníquese con un centro de servicio autorizado
	Pintura pulverizada en las piezas internas del motor	Haga que lo revisen en un centro de servicio. No opere el compresor en un área donde pulveriza pintura
	Posiblemente el motor está defectuoso	Haga que lo revisen en un centro de servicio.



## PARTS AND SERVICES

Replacement parts and service are available from your nearest authorized Service Center. If the need arises, contact Product Service as listed at right.

When consulting with a Service Center or Product Service, refer to the model number and serial number located on the serial label of the compressor. Proof of purchase is required for all transactions and a copy of your sales receipt may be requested.

Record the model number, serial number, and date purchased in the spaces provided below. Retain your sales receipt and this manual for future reference.

When needing service, please contact the nearest authorized Service Center or call:

### PRODUCT SERVICE



In U.S.A. or Canada

Toll-Free

Fax

1-888-895-4549

1-507-723-5013

Model No.

Serial No.

Date Purchased / Date d'achat / Fecha de compra



## PIÈCES DE RECHANGE ET SERVICES

Des pièces de rechange et le service sont disponibles à votre Centre de Service agréé le plus proche. Au besoin, veuillez contacter le Service à la Clientèle, tel qu'indiqué à la droite.

Lorsque vous appelez un Centre de Service ou le Service à la Clientèle, veuillez indiquer le numéro de modèle et de série, situé sur l'étiquette de série du compresseur. Une preuve d'achat est nécessaire pour toute transaction et une copie de votre reçu peut être exigée.

Inscrivez le numéro de modèle et de série, ainsi que la date d'achat dans les espaces réservés plus bas à cet effet. Conservez votre reçu et ce manuel pour référence ultérieure.

Lorsque vous avez besoin de services, veuillez contacter le Centre de Service agréé le plus proche ou composez le

### SERVICE À LA CLIENTÈLE



Aux É.-U. et au Canada

Sans frais

Télécopieur

1-888-895-4549

1-507-723-5013



## REPUESTOS Y SERVICIOS

Los repuestos y el servicio están disponibles en el Centro de Servicio autorizado más cercano. Consulte con el Servicio al Cliente listado debajo, si surge la necesidad.

Refiérase al número de modelo y al número de serie que se encuentra en la etiqueta de serie del compresor, cuando consulte con un Centro de Servicio o el Servicio al Cliente. Se requiere la prueba de compra para todas las transacciones y puede requerirse una copia de su recibo de venta.

En los espacios provistos abajo registre la fecha de compra, los números de modelo y de serie. Guarde su recibo de venta y este manual para referencia futura.

Cuando necesite servicio consulte el Centro de Servicio autorizado más cercano o llame al:

### SERVICIO AL CLIENTE

Sanborn Mfg., Division of MAT Industries, LLC.  
118 West Rock Street  
Springfield, MN 56087

Manufactured in China for / Fabriqué en Chine pour / Hecho en China por  
Sanborn Mfg. Division of MAT Industries, LLC., Springfield, MN 56087

© 2011 Sanborn Mfg.

1-888-895-4549

All Rights Reserved. Tous droits réservés. Todos los derechos reservados.